



SIGNATURER

- 1 : GYMNASIKSAL
- 2 : NORMALKLASSEFLØJ
- 3 : FAGKLASSEFLØJ
- 4 : NORMALKLASSEFLØJ
- 5 : TOILETTER, LÆSKUR M.V.
- 6A,B,C : FORBIND.GANG/OVERDÆKNINGER
- 7 : SVØMMESAL
- 8 : KLASSEFLØJ
- 9 : IDRÆTSHAL, (SE SÆRSKILT MAPPE: IDRÆTSHAL).
- 10 : TANDLÆGEKLINIK
- 11 : UDHUS, (SE SÆRSKILT MAPPE: IDRÆTSHAL).
- 2A : CYKELSKURE
- 12 : NYT PÆDAGOGISK SERVICECENTER



Byplanvedtægt nr. 801

**for et område i Hover sogn
vest for Jelling Landevej nord for Petersmindevej**

VEJLE KOMMUNE

Partiel byplanvedtægt nr. 801.

Matr. nr. 11 a m. fl.,

Hover by og sogn.

1 az m. fl.,

Uhre by, Hover sogn.

September 1970.

December 1971.

Oktober 1972.

Anmelder:

Vejle Byråd.

BYPLANVEDTÆGT

04245 23.MAR1973

for

et område i Hover sogn, vest for Jelling Landevej, nord for Petersmindevej.

19.JAN84 01411

I medfør af byplanloven (lovbekendtgørelse nr. 63 af 20. februar 1970) fastsættes følgende bestemmelser for det i § 1 nævnte område i Vejle kommune.

§ 1.

Byplanvedtægtens område.

1. Området begrænses som vist på vedhæftede kortbilag nr. 1 og omfatter følgende matr. nr.^e:

Hover by og sogn:

del af 11 a, 11 c, 13 a, 15 a, 15 b, del af 15 c og 26 b.

Uhre by, Hover sogn:

1 d, 1 au, 1 az, 1 aø, 2 e, 2 bm, del af 3 a, 3 h, 3 n, 3 o,
3 at, 3 az, 3 aæ, 3 bk, 3 bl, 3 bn, 3 bo, 3 bp, 3 bq, 3 br,
3 bs, 3 bt, 3 bu, 3 bv, 3 bx, 4 d, 4 ce, 4 cl, del af 7 a,
7 ab, 7 an, 7 aæ, 7 aø, 7 ba, 7 bb, 7 bc, 7 bd, 7 be, 7 bf,
7 bg, 7 bh, 7 bi, 7 bk, 7 bl, 7 bm, 7 bn, 7 bp, 7 bq, 7 br,
7 bs, 7 bt, 7 bu, 7 bx, 7 by, 7 bz, 7 bø, 7 ca, 7 cb, 7 cc,
7 hk, 7 ho, 7 hp, 7 hq, 7 hr, 7 hs, 7 ht, 7 hu, 7 hv, 7 hy,
7 hz, 7 hæ, 7 hø, 7 ia, 7 ib, 7 ic, 7 id, 7 iu, 7 ix, 7 ki,
7 kk, 7 kn, 7 kr, 7 ll, 7 lm, 10 b, 10 d, 10 e samt alle parceller, der efter den 1. juni 1970 udstykkes fra de nævnte ejendomme.

2. Området inddeles som vist på kortbilaget i følgende delområder:
A 1, A 2, A 3 til åben og lav boligbebyggelse,
B 1, B 2, B 3 til etageboligbebyggelse og
C 1, C 2, C 3 til offentlige formål (sportsplads, grønt område m.v.).



§ 2.

Områdets anvendelse.A. Åben og lav boligbebyggelse.

1. Området må med nedennævnte undtagelser kun anvendes til boligformål, og der må kun opføres åben og lav boligbebyggelse. Bebyggelsen må kun bestå af fritliggende parcelhuse.
2. På hver ejendom må kun opføres eller indrettes én bolig for én familie.

B. Etageboligområder.

3. I område B 1 må kun opføres den på kortbilag 2 viste bebyggelse for Vanførefonden.
4. Områder B 2 og B 3 må med nedennævnte undtagelser kun anvendes til boligformål, og der må kun opføres etagebebyggelse.

ad A og B. Fællesbestemmelser for boligområder.

5. Der må inden for områderne ikke indrettes bebyggelse til eller udøves handels-, vognmands-, fabriks-, værksteds- eller oplagsvirksomhed, og der må ikke indrettes pensionater eller klublejligheder eller drives anden lignende form for erhvervsmæssig udlejning, ligesom der ikke må udøves nogen art af virksomhed, som ved støv, røg, lugt, støj, rystelser, eller ved sit udseende eller på anden måde efter kommunalbestyrelsens skøn er til ulempe for de omboende.
6. Det er tilladt, at der på ejendommene drives sådan virksomhed, som almindeligvis udføres i beboelseslejligheder eller beboelseshuse, når virksomheden drives af den, der bebor den pågældende bolig, og når virksomheden efter kommunalbestyrelsens skøn drives på en sådan måde, at ejendommens karakter af beboelsesejendom ikke forandres (herunder ved skiltning og lign.), kvarterets præg af boligkvarter ikke brydes, eller virksomheden ikke fremkalder ulemper for de omboende eller fremkalder behov for parkeringsmuligheder, som ikke er til stede på den pågældende ejendom.
7. Uanset foranstående bestemmelser kan der inden for områderne efter kommunalbestyrelsens nærmere godkendelse opføres eller indrettes bebyggelse til kollektive anlæg såsom vuggestuer, børnehaver og varmecentral til betjening af området.
8. Inden for områderne kan opføres transformerstationer til kvarterets daglige forsyning, når de ikke har mere end 30 m² bebyg-

get areal og ikke gives en højde af mere end 3 m over terræn, og når de udformes i overensstemmelse med den øvrige bebyggelse.

C. Offentlige formål.

9. Område C 1 forbeholdes til offentlige formål og forretningsformål. Den endelige anvendelse vil blive fastlagt ved et tillæg til byplanvedtægten.
10. Område C 2 forbeholdes til grønt område, og område C 3 forbeholdes til sportsplads.

§ 3.

Vejforhold.

Nye veje.

1. Der udlægges areal til følgende nye veje og stier med retning og beliggenhed som vist på vedhæftede kortbilag:
 - Vej A-B i en bredde af 9 m fra Jelling Landevej til matr. nr. 3 bs over matr. nr. 2 e og 3 aæ.
 - Vej C-D i en bredde af 12 m fra Høgsholtvej til Jelling Landevej over matr. nr. 15 c, 11 c og 13 a.
 - Sti a-b i en bredde af 4 m fra matr. nr. 13 al til vej A-B over matr. nr. 13 a og 2 e.
 - Sti c-d i en bredde af 4 m fra Høgsholtvej til sti a-b over matr. nr. 15 c, 1 d og 2 e.
 - Sti e-f i en bredde af 4 m fra sti a-b til gangtunnel ved Jelling Landevej over matr. nr. 2 e og 10 d.
 - Sti g-h i en bredde af 7 m fra Høgsholtvej til matr. nr. 3 bu.
 - Sti i-k i en bredde af 4 m fra Høgsholtvej til Petersmindevej.
2. Nye veje og stier udover de ovenfor nævnte skal udlægges i en bredde af henholdsvis 12 m og 4 m, dog kan kommunalbestyrelsen for veje, der efter dens skøn bliver uden færdselsmæssig betydning, tillade bredden nedsat. Den endelige beliggenhed af nye veje og stier vil om fornødent blive fastlagt i et tillæg til nærværende byplanvedtægt.
3. Til Petersmindevej, Høgsholtvej og vej C-D må der ikke være direkte adgang for kørende, gående eller anden færdsel fra de tilgrænsende ejendomme. x)

Udvidelse af bestående veje.

4. Der udlægges areal til udvidelse af Høgsholtvej til en bredde

 x) Ved de eksisterende veje, Petersmindevej og Høgsholtvej, reguleres adgangsforholdene i medfør af vejlovgivningen.

af 12 m som vist på vedhæftede kortbilag.

Nedlæggelse af veje.

5. Nordlandsvej forudsættes nedlagt fra vej A-B og 30 m mod øst. Nedlæggelsen vil finde sted efter reglerne herom i vejlovgivningen. Markvej (byvej) på matr. nr. 7 d og 2 e, Uhre by, Hover sogn, nedlægges.

Byggelinier.

6. Langs følgende veje pålægges byggelinier i de nedenfor angivne afstande fra vejmidte:

Høgsholtvej 12 m.

Vej C-D 12 m.

§ 4.

Udstykninger.

A. Åben og lav boligbebyggelse.

1. I områder A 1 må yderligere udstykning ikke finde sted.
2. Inden for område A 2 må udstykninger kun ske på grundlag af en samlet plan, der vil blive fastlagt i et tillæg til nærværende byplanvedtægt.

B. Etageboligbebyggelse.

3. Udstykninger må kun foretages efter de retningslinier, som fremgår af kortbilag 1 (1:4.000) og kortbilag 2 (1:1.000).

§ 5.

Bebyggelsens omfang og placering m.v. x)

A. Åben og lav boligbebyggelse.

1. Bebyggelsen må inden for område A 2 kun opføres på grundlag af en samlet plan, der eventuelt vil blive fastlagt i et tillæg til nærværende byplanvedtægt.

B. Etageboligbebyggelse.

2. Inden for område B 1 må bebyggelsen kun opføres i overensstemmelse med den på kortbilag 2 (1:1.000) viste bebyggelse for Vanførefonden.
3. I område B 2 må på matr. nr. 3 h, 3 az, 3 aæ, 3 bs, 3 bt, 3 by

- x) Mellem Jelling Landevej og fremtidig bebyggelse vil der i henhold til overenskomst med grundejerne blive etableret beplantet jordvold, (evt. beplantet bælte), som støjafskærmning for boligerne som vist på vedlagte kortbilag 2. På arealer af matr. nr. 10 d, 10 b og 10 e forudsættes etableret jordvold (el. beplantet bælte) når amtsvejvæsenet eksproprierer til udvidelse og forlægning af Jelling Landevej.

og 3 bu opføres den på kortbilag 1 viste bebyggelse. Bebyggelse i resten af området må kun opføres på grundlag af en samlet plan, der vil blive fastlagt som et tillæg til nærværende byplanvedtægt.

4. I område B 3 må på matr. nr. 3 bk, 3 bl, 3 bo, 3 bq og 3 br opføres den på kortbilag 1 viste bebyggelse. Bebyggelse i resten af området må kun opføres på grundlag af en samlet plan, der vil blive fastlagt som et tillæg til nærværende byplanvedtægt.
5. I områder B 2 og B 3 må bygninger ikke opføres med mere end 3 etager. Med kommunalbestyrelsens særlige tilladelse kan bygninger på stærkt hældende terræn opføres delvis i 4 etager, idet en bygnings skæringslinie mellem ydervæg og tag føres vandret igennem.
6. Før der opføres bebyggelse i overensstemmelse med bebyggelsesplanerne, skal der være sikret opholds- og parkeringsareal til den pågældende bebyggelse i henhold til byggelovgivningens bestemmelser herom.
7. Der må ikke uden kommunalbestyrelsens tilladelse anbringes hegn på eller mellem ejendomme inden for områder B.

C. Offentlige formål.

8. I område C 1 må bebyggelse kun finde sted på grundlag af en samlet plan, der om fornødent vil blive fastlagt som et tillæg til nærværende byplanvedtægt.

§ 6.

Bebyggelsens ydre fremtræden.

1. Ingen form for skiltning og reklamering på ejendommene i områder A og B må finde sted.
2. Blanke eller reflekterende tagmaterialer må ikke anvendes.
3. Til udvendige bygnings sider må ikke anvendes materialer, som efter kommunalbestyrelsens skøn virker skæmmende.

§ 7.

Byplanvedtægtens overholdelse.

1. Før noget byggeri påbegyndes eller en ejendoms hidtidige anvendelse ændres, skal der - medmindre kommunalbestyrelsen ansøger om godkendelse i henhold til byggelovgivningen - forelægges kommunalbestyrelsen tegninger, der viser grunden og dens omgivelser, eksisterende og påtænkte terrænhøjder samt bygningernes beliggen-

hed på grunden og deres størrelse, form og indretning, ligesom den påtænkte anvendelse af bygningerne og grunden skal oplyses, således at kommunalbestyrelsen kan påse overensstemmelsen med byplanvedtægten.

§ 8.

Eksisterende bebyggelse.

1. Nærværende byplanvedtægt er ikke til hinder for bibeholdelse af den eksisterende lovlige bebyggelse eller for fortsættelse af den hidtil lovligt gjorte brug af en ejendom.
Udvidelse ved om- eller tilbygning eller ibrugtagen til anden anvendelse i strid med byplanvedtægtens bestemmelser må ikke finde sted.

§ 9.

Påtaleret.

1. Påtaleret ifølge nærværende byplanvedtægt har alene Vejle kommunalbestyrelse.

§ 10.

Dispensationer fra og ændringer i byplanvedtægten.

1. Mindre betydende lempelser af bestemmelserne i nærværende byplanvedtægt kan indrømmes af kommunalbestyrelsen, såfremt karakteren af det kvarter, som byplanen søger at skabe eller fastholde, ikke derved ændres.
Ændringer i byplanvedtægten kan ske efter kommunalbestyrelsens vedtagelse og med boligministeriets godkendelse efter reglerne om vedtagelse og godkendelse af nye byplaner.

Således vedtaget af Vejle byråd
den 12. oktober 1970 og 7. november 1972.

Vejle byråd. P.B.V.

Willy Sørensen
Willy Sørensen.

/O. Jensen
O. Jensen

2.kt.B.j.nr. 32-146-71.

Foranstående byplanvedtægt godkendes i medfør af § 1 i lov om byplaner (lovbekendtgørelse nr. 63 af 20. februar 1970).

Boligministeriet, den 8. februar 1973.

P. M. V.

E.B.

Olaf Sigurdsson.

Olaf Sigurdsson.
eksp.sekr.

Nærværende byplanvedtægt begæres i medfør af byplanlovens § 10 tinglyst på de i vedtægtens § 1 nævnte matrikelnumre (med nedennævnte undtagelser) samt på matr. nr. 13 ap og 15 d, Hover by og sogn.

Følgende i § 1 nævnte matr. nre. er udgået af matriklen: 11 c og 13 a, Hover by og sogn, 1 d, 1 au, 3 n, 3 bu og 3 bv, Uhre by, Hover sogn.



, den 22 MAR. 1973

P. b. v.

Willy Sørensen.

[Handwritten signature of Willy Sørensen]
[Handwritten signature of O. Jensen]
O. Jensen

Indført i dagbogen for Vejle herredsret
den 23/3 1973

LYST:

Akt: Skab *Æ* nr. 1

[Large handwritten signature]
- 9/1
[Handwritten initials]

Anmelder:

Vejle byråd, ejendomsudvalget,
Kirkegade 25, 7100 Vejle.

I medfør af § 13, lokalplan nr. 39, for et område mellem Jellingvej, Nordlandsvej og Høgsholtvej (tinglyst den 3/1 1984 i medfør af § 30, stk. 3, i lov nr. 287 af 26. juni 1975 om kommuneplanlægning) begæres nærværende byplanvedtægt afløst på matr. nr. 2 e og 2 bm, Uhre by, Hover.

~~Øvønskelige begæres tinglyst på matr. nr. 2 e og 2 bm, Uhre by, Hover.~~

Vejle byråd, ejendomsudvalget, den 13/1 1984.

P. u. v.

Chr. Christiansen.



/ H. Hartvigsen.

**INDFØRT I DAGBOGEN
FOR VEJLE CIVILRET
19 JAN. 1984**

AF LYST for 2 e og 2 bm *uhre*
5 gavn lang
10.000

I medfør af § 13.1 i lokalplan nr. 130 for en parcelhusbebyggelse ved Hovertoften og Høgsholtvej, begæres nærværende byplanvedtægt afløst på matr. nr. 15 c, Hover by, Hover.

Teknisk Udvalg den 24/1 1995
P.u.v.

Mogens Maaløe

Matr: 11 A .

Hover By, Hover

A

Retten i : Vejle
Indført den : 25.01.1995
Lyst under nr.: 2406

Matr: 1 AZ .

Uhre By, Hover

A

Retten i : Vejle
Indført den : 25.01.1995
Lyst under nr.: 2407

~~Attesten herover er:~~
~~begæret af underskrevet.~~

(iflg. malov)

S. Gamløng
Tove Gamborg
kfm.

Matr: 15 C .

Hover By, Hover

A

Retten i : Vejle
Indført den : 02.02.1995
Lyst under nr.: 3158 *for 15c hover*

S. Gamløng
Tove Gamborg
kfm.

HØVERI BY OG SOGN
 ØNRE BY, HØVER
 SOGN

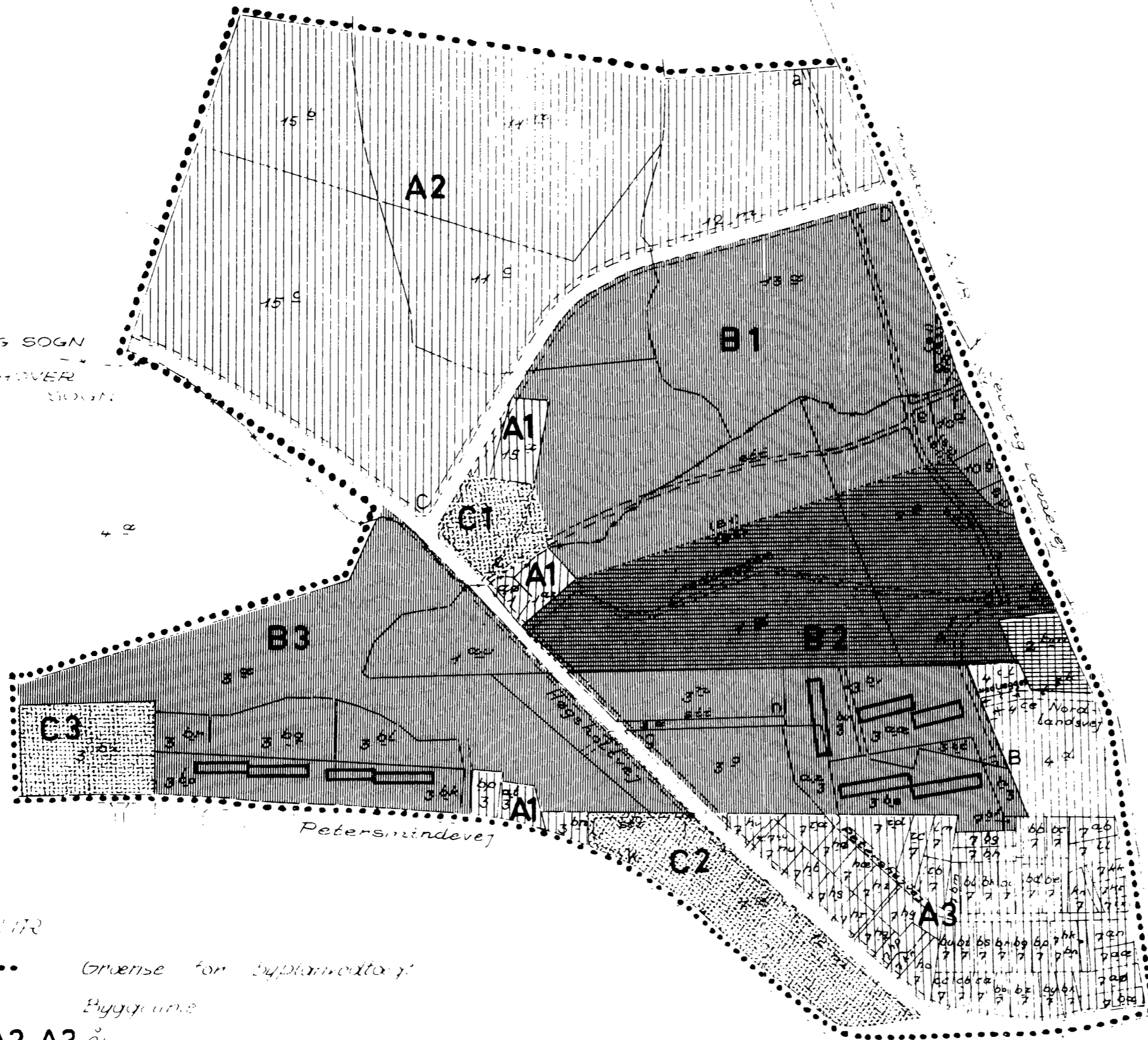

2 kt B nr 32-146-71
 Enhører til den dd godkendte byplanvedtægt.
 BOLIGMINISTERIET den 8 2 1973
 PMV
 EB.
 (sign) Olaf Sigurdsson
 Eksp sekr

5000 1:172

..... Grænse for byplanvedtægt
 Byggeområde

- A1-A2-A3 Åben og lav boligbebyggelse
 - B1 Etagebebyggelse (kvarterafsnit)
 - B2-B3 Etagebebyggelse
 - C1 Offentlige formål (og sportsplads)
 - C2 Offentlige formål (grønt område)
 - C3 Offentlige formål (sportsplads)
- A'lyst (se lokalplan nr 39)

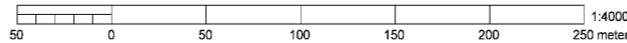

VEJLE KOMMUNE
 KØBTEGÅRDEN 1
 BYPLANVEDTÆGT NR. 364
 FOR ET OMRÅDE I HØVERI BY OG SOGN
 VEST FOR GELINDEN LÆKKEVEJ
 NØRRE FOR HØVERI LÆKKEVEJ
 OMRÅDE NR. 364
 1973

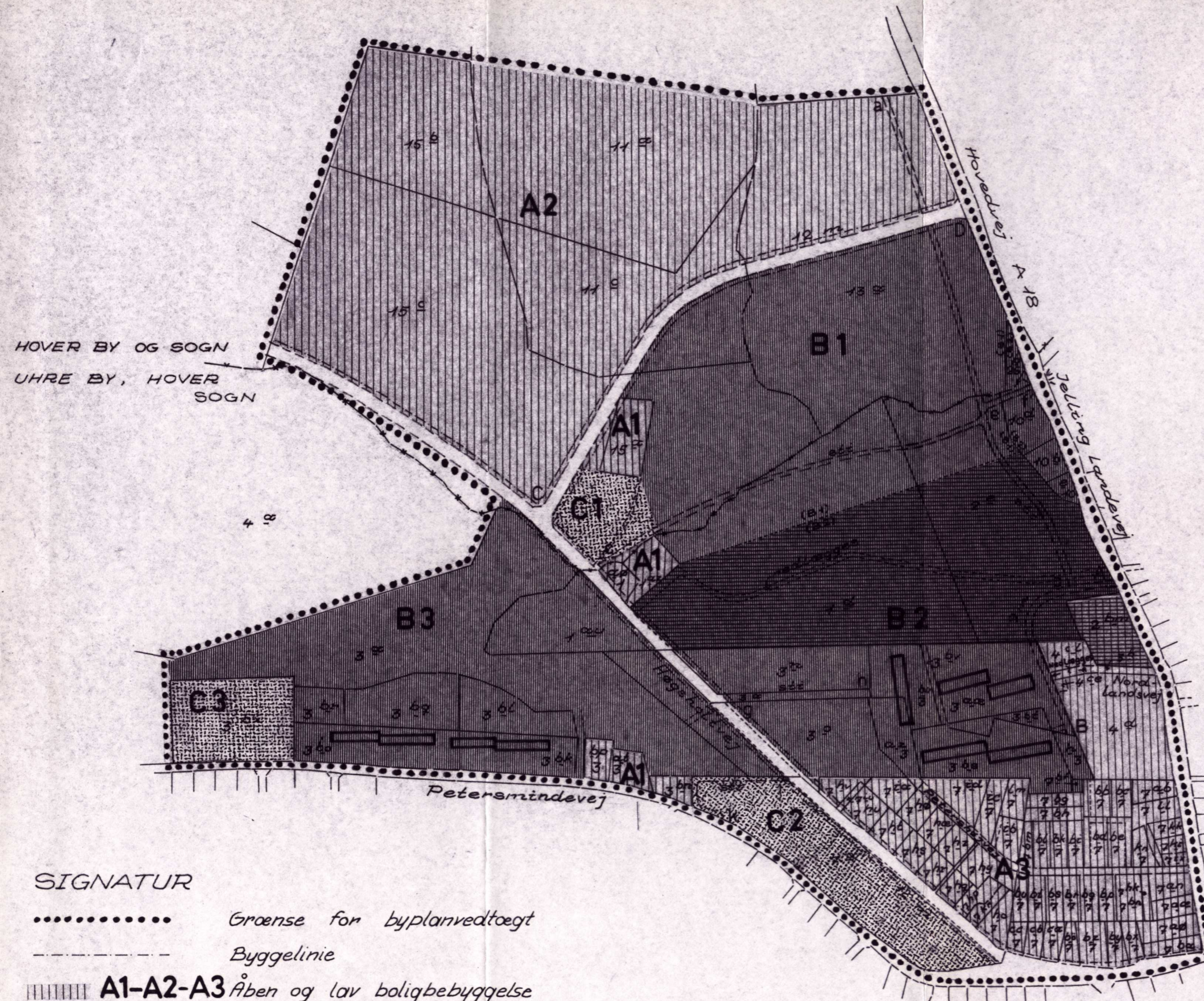

HOVER BY OG SOGN
UHRE BY, HOVER SOGN

2.kt.B j.nr. 32-146-71
 Enhører til den d.d. godkendte byplanvedtægt.
 BOLIGMINISTERIET den 8. 2. 1973
 P.M.V
 E.B.
 (sign.) Olaf Sigurdsson
 Eksp. sekr.

SIGNATUR

..... Grænse for byplanvedtægt

----- Byggelinie

- ||||| A1-A2-A3 Åben og lav boligbebyggelse
- ||||| B1 Etagebebyggelse (Vanførefonden)
- ||||| B2-B3 Etagebebyggelse
- ||||| C1 Offentlige formål og forretningsformål
- ||||| C2 Offentlige formål (grønt område)
- ||||| C3 Offentlige formål (sportsplads)
- ||||| Aflyst (se lokalplan nr. 39)

MÅL. 1:4000

VEJLE KOMMUNE
 KORTBILAG NR. 4 TIL
 BYPLANVEDTÆGT NR. 804
 FOR ET OMRÅDE I HOVER SOGN
 VEST FOR JELLING LANDEVEJ
 NORD FOR PETERSMINDEVEJ
 UDFÆRDIGET I SEP. 1970
 AF BYPLANKONTORET I VEJLE
 REV: 12-1-1972

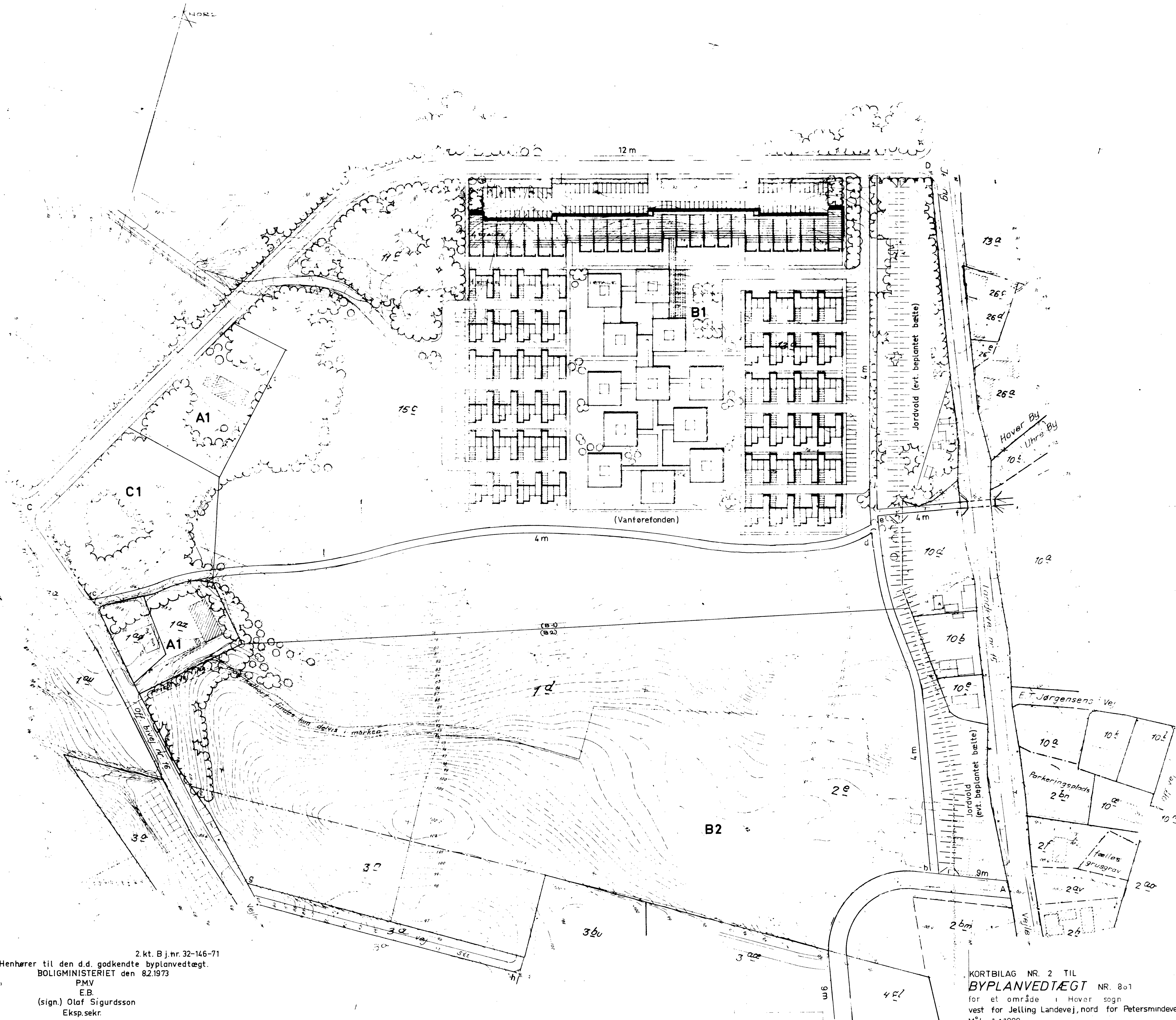

2 kt. B j.nr. 32-146-71
 Henhører til den d.d. godkendte byplanvedtægt.
 BOLIGMINISTERIET den 82.1973
 PMV
 E.B.
 (sign.) Olaf Sigurdsson
 Eksp.sekr.

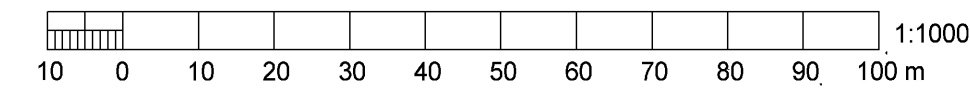

KORTBILAG NR. 2 TIL
BYPLANVEDTÆGT NR. 801
 for et område i Høver sogn
 vest for Jelling Landevej, nord for Petersmindevej
 Mål 1:1000

UDFÆRDIGET I SEP 1970 AF
 BYPLANKONTORET I VEJLE

Rumforbindelser til nyt pædagogisk servicecenter

0	2,5	0	Håndbogsbibliotek																	
2	2,5	1	Edbværksted	2																
2	2,5	2	Gruppearbejdspladser	1	2															
2	2,5	3	Kontor	0	0	0	1	0												
0	2,5	4	Forberedelserum	0	0	1	0	-	-											
2	2,2	5	Toiletter	0	0	-	-	-	-											
0	-	6	Teknik-rum	0	-	-	-	-	-											
-	-	7	-	-	-	-	-	-	-											
-	-	8	-	-	-	-	-	-	-											
-	-	9	-	-	-	-	-	-	-											

Dagslys	Rum højde	Rum nr.
---------	-----------	---------

0	Ikke nødvendig
1	Vigtig
2	Meget vigtig

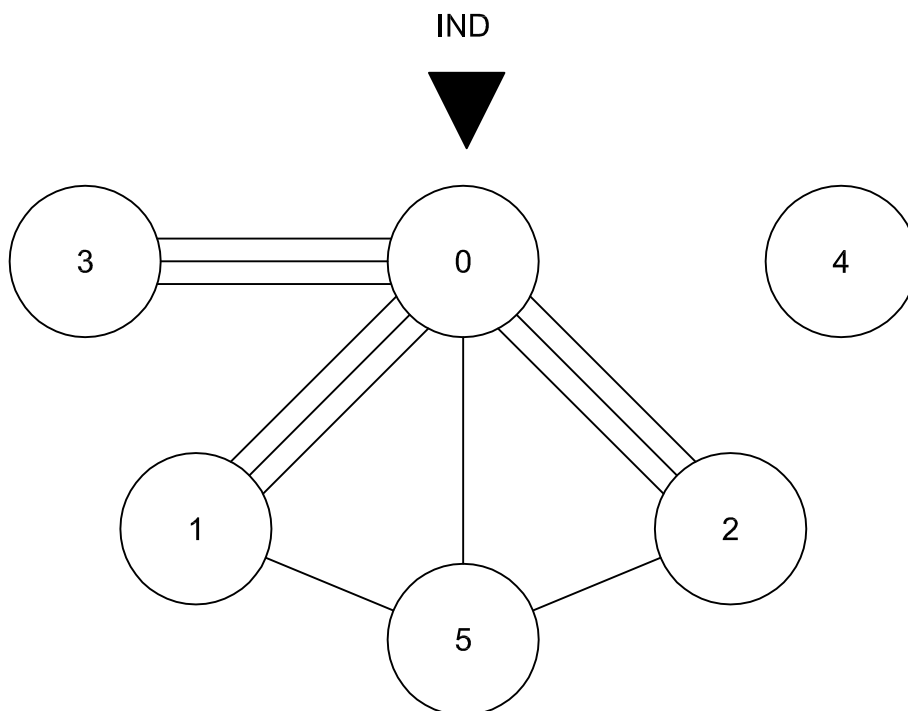

Eksisterende bygninger

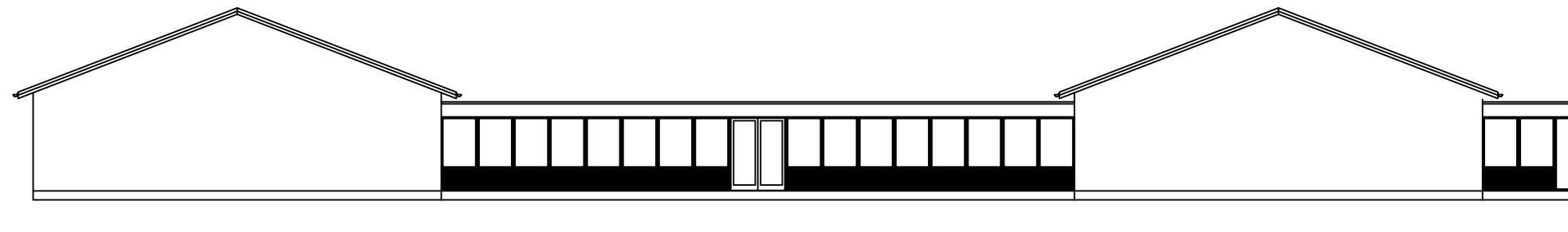

Facade med nord 1:200

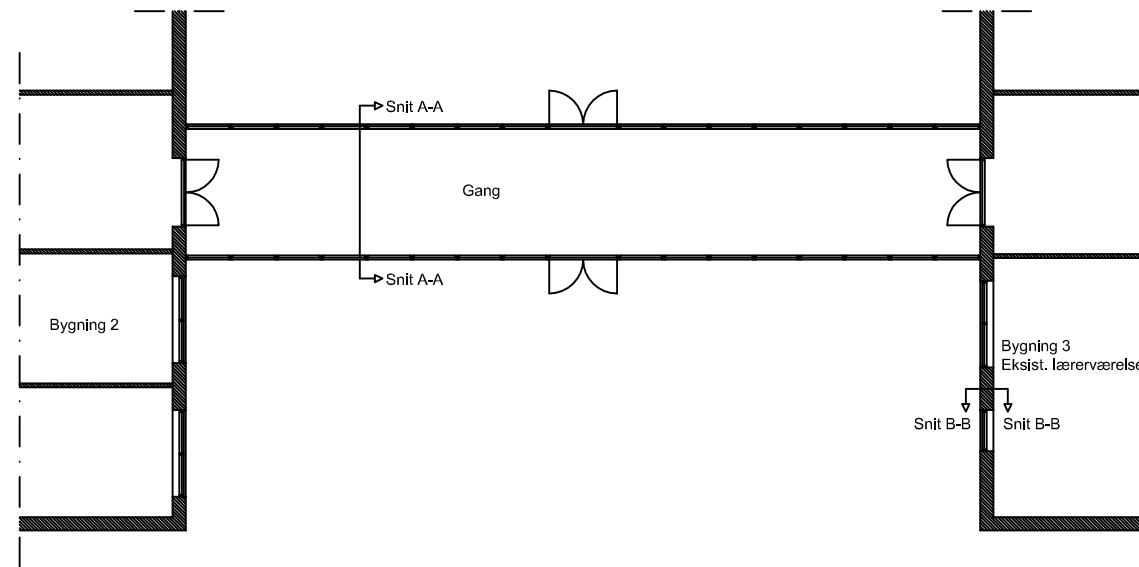

Grundplan 1:200

Tagkonstruktion eksist. Gang
 Tagpap
 22mm krydsfiner
 175 mm spær
 HEB profil 160*160
 50 * 100 mm forskalling
 250 mm isolering
 1 * 13 mm gips lofter

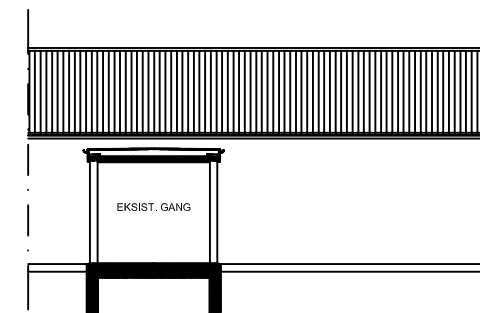

Snit A-A 1:200

Ydervægge eksist. gang
 Vinduespatier med thermoglas
 HEB profil 160 * 160 stolper
 Isolering
 Krydsfiner beklædning

Gulvkonstruktion eksist. gang
 Linolium
 50 mm beton
 50 mm isolering
 100 mm beton
 150 mm kapilarbrydende lag

Tagkonstruktion Bygning 3
 Eternit bølgeplader B5
 38 * 56mm lægter
 Spær
 Ingen udhæng

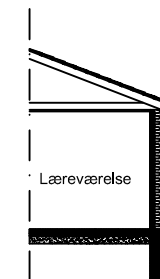

Snit B-B 1:200

Ydervægge bygning 3
 70 mm betonelement som er malet
 Isolering
 110 mm betonelement som er malet

Gulvkonstruktion Bygning 3
 Filt tæppe
 50 mm beton
 50 mm isolering
 100 mm beton
 150 mm kapilarbrydende lag